

Snack-Counter 430 KO-VT-RG

Vorne offene SB Version mit vertiefter Wanne und geschlossener Rückwand

- WiHA**
ESG-Sicherheitsglas
Frontscheibe aus hochbelastbarem ESG-Glas
- WiHA**
MOVE-DOWN
Patentrechtlich geschützt
- WiHA**
MOVE-AWAY
Patentrechtlich geschützt
- WiHA**
LED
energiesparend und wartungsarm



WiHA
LONG-LIFE
Längere Lebensdauer des Kälteaggregates

WiHA
SPLIT-CONTROL
(Sonderzubehör)
Flaches herausnehmbares Bedienteil

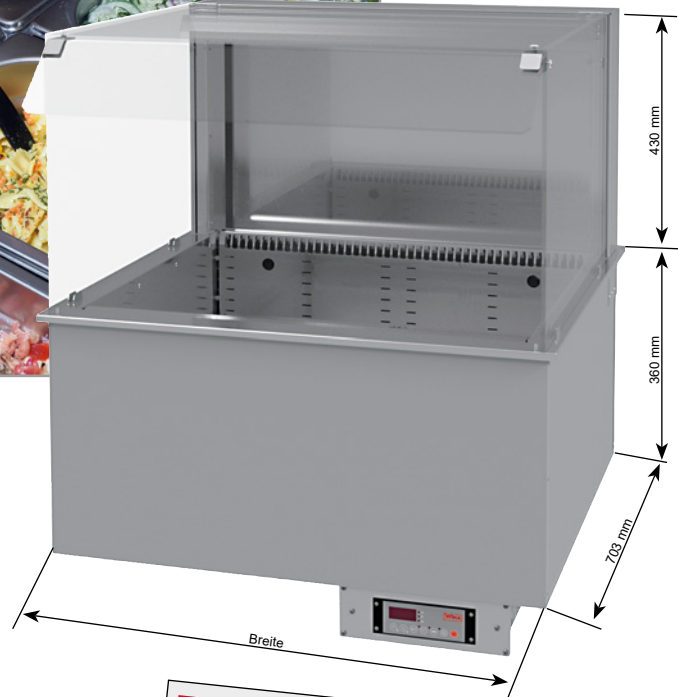

6
SB-Kühlvitrinen

Unterbaueinheit UTB 51 optional lieferbar, siehe Tabelle auf Seite 386.

Snack-Counter 430 KO-VT-RG

- Optische Warenverdopplung durch verspiegelte Rückwand
- Mit leuchtstarker LED Beleuchtung
- Für 50 mm bis 150 mm tiefe GN-Schalen geeignet
- Optional höhenverstellbarer Auflageboden lieferbar

Tipp:
Diese SB-Kühlvitrine ist perfekt kombinierbar mit der Warmhaltevitrine Snack-Counter STEAM 430 KO-VT-RG auf Seite 270.

Snack-Counter 430 KO-VT-RG	Für externes Kälteaggregat inkl. Steuerung	Mit Kälteaggregat und Steuerung	Breite [mm]	Kälteleistung [-10°VT]	Anschluss
	eckig	eckig			
SB-Version Höhe Glasaufsatz 430 mm					
Snack-Counter 430 KO-VT-RG - 1.5	33207	33211	585	370 W	230V/325W <input type="checkbox"/>
Snack-Counter 430 KO-VT-RG - 2	33208	33212	748	370 W	230V/325W <input type="checkbox"/>
Snack-Counter 430 KO-VT-RG - 3	33209	33213	1072	370 W	230V/340W <input type="checkbox"/>
Snack-Counter 430 KO-VT-RG - 4	33210	33214	1398	450 W	230V/400W <input type="checkbox"/>

Kondenswasserschale/Geruchsverschluss sind als Zubehör lieferbar.

Sonderzubehör

Kondenswasserschale lose
Abflussverschraubung 1 1/4" für Anschluss an bauseitigem Abfluss

Art.-Nr.
3819
3815

Für das Einhängen von kleineren GN-Behältern (nicht für 1/1GN und 2/4GN) werden Zwischenstege benötigt:
Zwischensteg GN 1/1 längs mit fixierter Position im GN 1/1-Raster **6219**
Zwischensteg GN 1/1 längs 530 mm **1025**
Zwischensteg GN 1/1 quer 325 mm **3010**
Zwischensteg GN 1/3 längs mit fixierter Position **6212**

Art.-Nr.
Auflageschienen für GN-Behälter und Einlegeböden
Vitrinengröße je GN 1 (1 Paar) **6158**
Vitrinengröße GN 1.5 (1 Paar) **10507**
Anmerkung: GN1/1- und GN2/4-Behälter können direkt eingehängt werden, für kleinere GN-Behälter werden zusätzliche Zwischenstege benötigt.
Einlegeboden, ungelocht; B=325 mm, GN 1 **6218**
Einlegeboden, ungelocht; B=486 mm, GN 1.5 **10506**
(Auflageschienen müssen separat bestellt werden.)
Passende Preisschienen sind auf Anfrage erhältlich.

6. Vitrinen – gekühlt für Selbstbedienung



Beschreibung

Umluftkühlvitrine zum Kühlen von Speisen in 50 mm bis 150 mm tiefen Gastro-Norm-Behältern und auf optional lieferbaren Einlegeböden. Ausführung mit vertiefter Kühlwanne und geschlossener Rückwand mit Spiegel zur Warenvervielfachung. Kundenseitig offen mit eckigem Glasaufbau aus Sicherheitsglas.

Temperatur < 7°C bei 25°C/60% rel. LF (Klimaklasse 3 nach DIN EN ISO 23953)

Luftfeuchtigkeit: ca. 70% bis 85%.

Gewerbliches Gerät zum Einbau in ortsfeste Lebensmittel- und Ausgabetheken.

Ausführung

Aufbau, Warenauslage und Innenwanne bestehen komplett aus Edelstahl, Werkstoff 1.4301. Vertiefte Innenwanne mit bündig eingezogener Abflussverschraubung 1 1/4" und reinigungsfreundlichen Hygieneecken gefertigt. Isolierung aus Polyurethan druckgeschäumt, Außenmantel aus verzinktem Stahlblech. Innerhalb der Wanne befinden sich ein großzügig bemessener Umluftverdampfer mit beschichteter Oberfläche sowie leise laufende Niederspannungsventilatoren (12 V DC) zur Luftumwälzung.

Die Längswände oberhalb des Verdampfers sind mit einer Lochung für höhenverstellbare Bodenträger (als Zubehör erhältlich) ausgestattet. Hier können GN-Behälter (50–150 mm tief) eingehängt werden oder Einlegeböden (als Zubehör erhältlich) aufgelegt werden.

Zur Reinigung des Wannenbodens ist die Warenauslage mit Umluftverdampfer mit Ventilatoren hochschwenkbar und in der oberen Position über Gasdruckfedern selbsthaltend. Für eine einfache Reinigung des Verdampfers lässt sich dieser von der Warenauslage nach unten klappen (MOVE-DOWN-FUNKTION). Nach dem Wegschwenken der Warenauslage ist der hintere Wannenbereich für eine Reinigung leicht erreichbar (MOVE-AWAY-FUNKTION).

Die Rückwand besteht aus Sicherheitsglas und beinhaltet einen Spiegel für die Warenvervielfachung. Für eine gute Ausleuchtung ist oberhalb der Warenauslage eine geschützte LED-Leuchte montiert. Die Warenböden sind für GN-Maße geeignet. Einfacher Einbau durch Einhängerand.

Unterhalb der Kühlwanne ist eine digitale Abtau- und Temperaturregelung montiert. Das oberflächige Bedienteil (Einbautiefe ca. 20 mm) kann für die Montage in die Möbelfront herausgenommen werden (Leitungslänge ca. 1 m).

Mit WIHA-LONG-LIFE für eine längere Lebensdauer des Kälteaggregates.

Bei externem Kälteaggregat

Lieferung einschließlich:

- Expansionsventil für R134a/R513A
- Abtau- und Temperaturregelung

Ausführung Kälteaggregat

Das Kälteaggregat ist komplett vormontiert und wird über Kältekupplungen mit der Kühlvitrine verbunden. In der Thekenkonstruktion ist ein gut be- und entlüfteter Aufstellboden unterhalb der Kühlvitrine vorzusehen.

6
SB-
Kühlvitрины

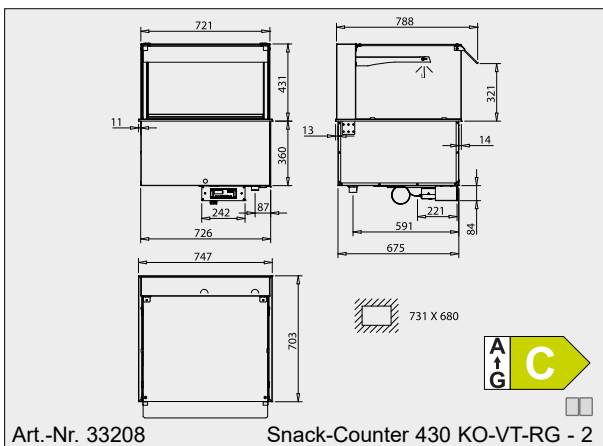

Art.-Nr. 33208 Snack-Counter 430 KO-VT-RG - 2

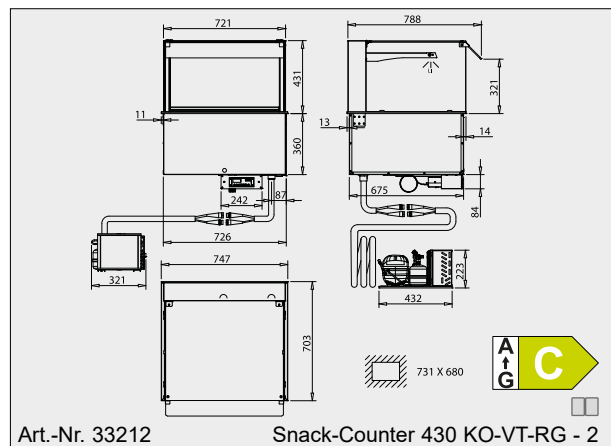

Art.-Nr. 33212 Snack-Counter 430 KO-VT-RG - 2

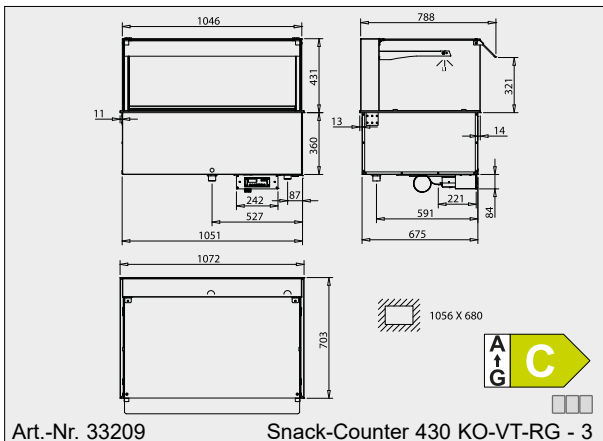

Art.-Nr. 33209 Snack-Counter 430 KO-VT-RG - 3

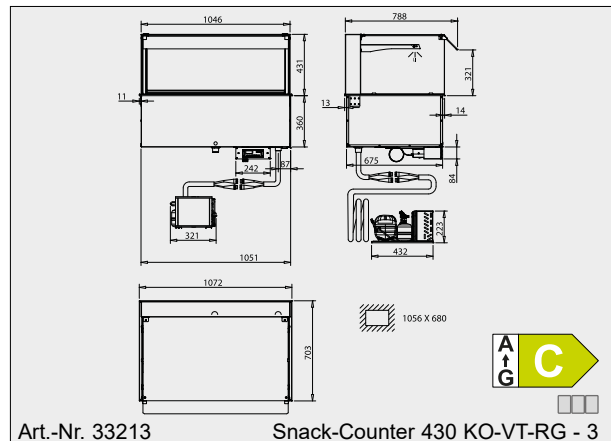

Art.-Nr. 33213 Snack-Counter 430 KO-VT-RG - 3

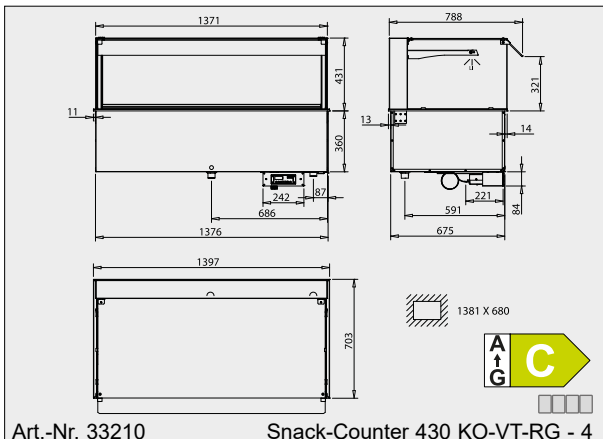

Art.-Nr. 33210 Snack-Counter 430 KO-VT-RG - 4

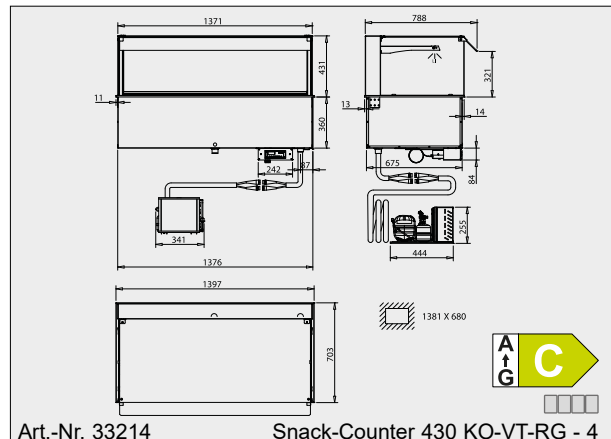

Art.-Nr. 33214 Snack-Counter 430 KO-VT-RG - 4

Weitere Zeichnungen sind auf www.wiha-thekentechnik.de unter „Infothek/Kundenbereich“ abrufbar.